



EVERBAKE Group

~ Since 1992 ~





EverBake Group
www.everbake.nl
Tel. +31(0)88 - 73 000 00
info@everbake.nl

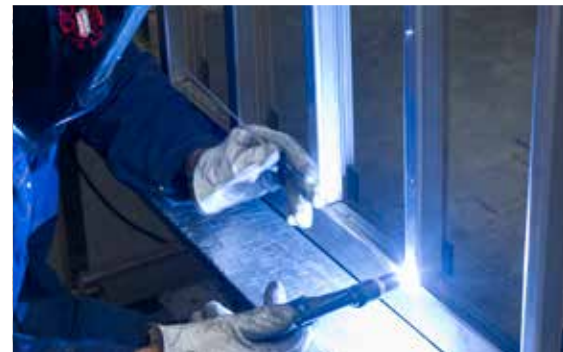
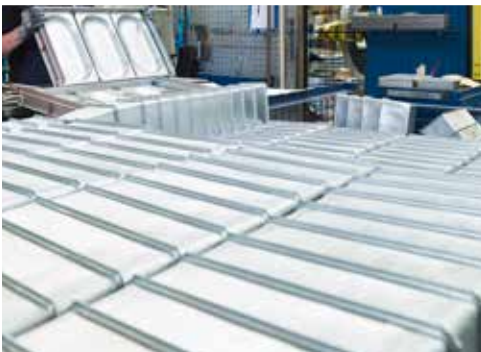
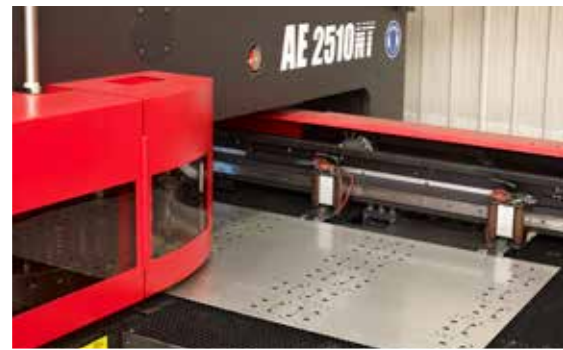

Onze Peelboards zijn het resultaat van onze technische knowhow en specifieke wensen van onze klanten.

Ons product is voorzien van een unieke technologie om het ABS oppervlakte te hechten aan het metalen frame.

- **De structuur van het oppervlakte waar uw product op ligt is ideaal voor het rijsp proces zodat de producten niet aan de oppervlakte blijven hechten**
- **Geen schimmel vorming zoals bij katoenen Peelboards**
- **Peelboards zijn waterproof en kunnen gewassen worden**
- **Gecertificeerd voor contact met (biologisch) voedsel**
- **Lange levensduur**

GEPRODUCEERD DOOR EVERBAKE

EverBake Peelboards zijn leverbaar in diverse uitvoeringen:

- **Breedte afmeting mogelijk tot 1800mm**
- **Profielhoogte 14 of 19 mm**
- **Ronde, afgesneden of 90° hoeken**

Standaard afmetingen:

Afmeting LxB	Profiel hoogte	Oppervlak
600x400mm	14 / 19 mm	ruw
580x780mm	14 / 19 mm	ruw
600x800mm	14 / 19 mm	ruw
580x980mm	14 / 19 mm	ruw

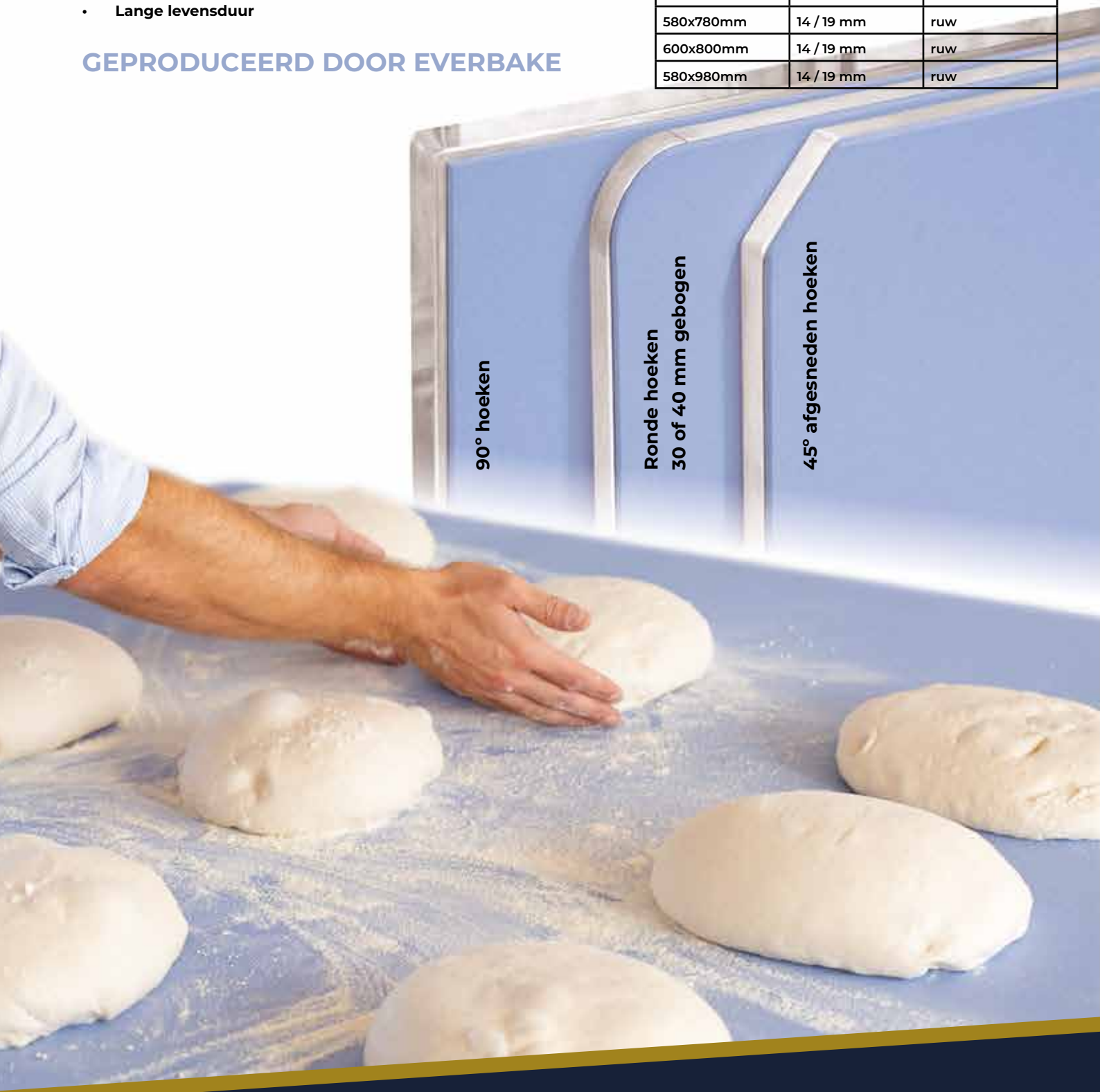

Ruw oppervlakte



Honingraat vulling

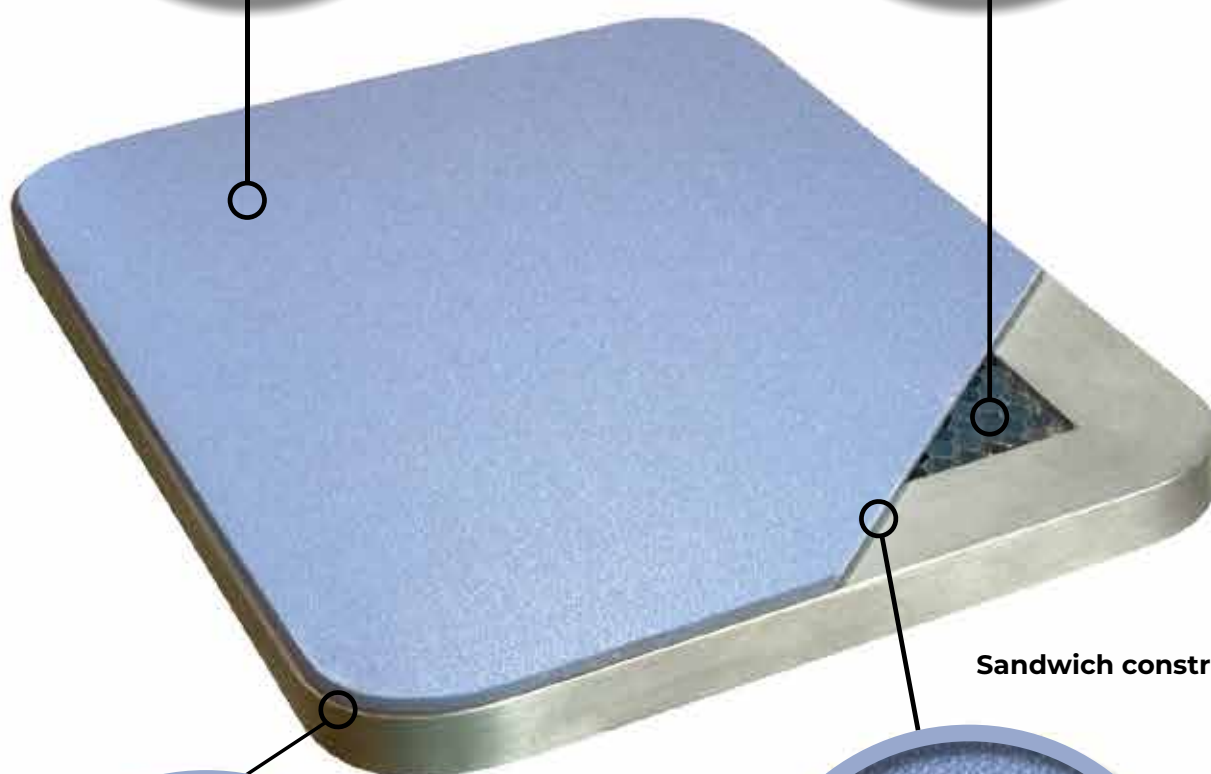
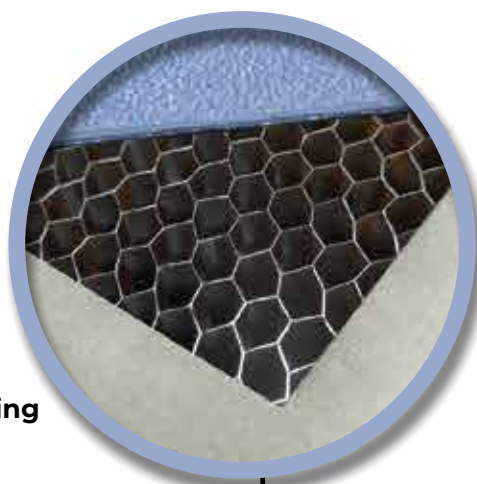

Sandwich constructie



Ronde hoeken

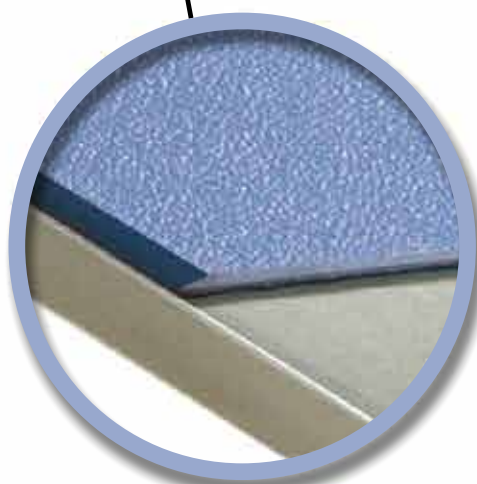



- Dieptrek of gevouwen pan
- Robot- en/of afstandhouders op profielband
- Uitgevoerd met een enkele of dubbele profielband
- Deksels in verschillende uitvoeringen (vergrendeld, stapelbaar etc)
- Gesloten of hangend model
- Tussenbruggen tussen de pan
- Stapelbaar
- Geschikt voor automatisering
- Traceerbaar d.m.v. QR code

GEPRODUCEERD DOOR EVERBAKE



FDA Teflon coating of siliconen

Gaatjes in bodem

Enkel- of dubbele
profielband

Diepgetrokken
pan met ribbels

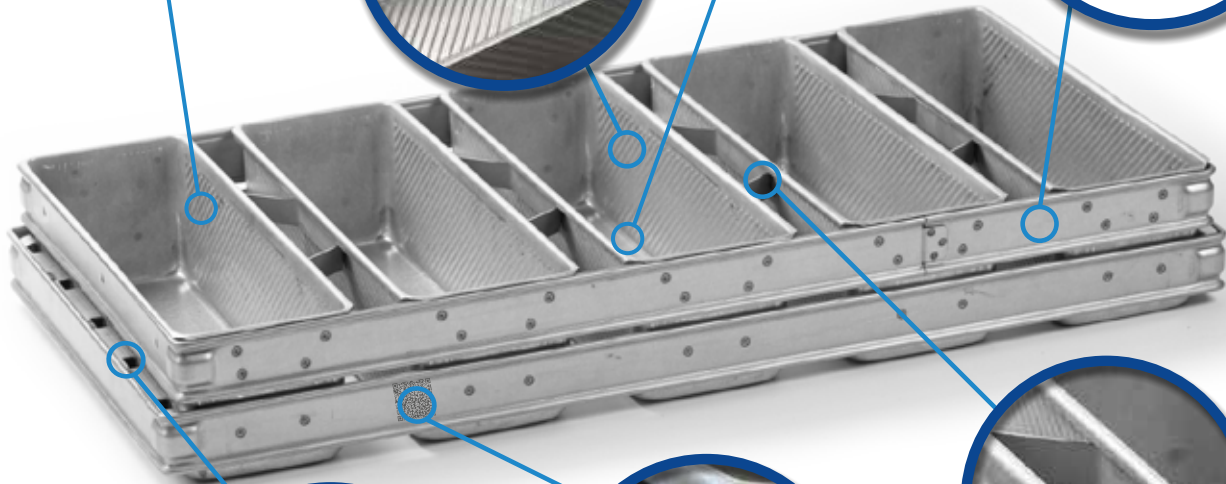
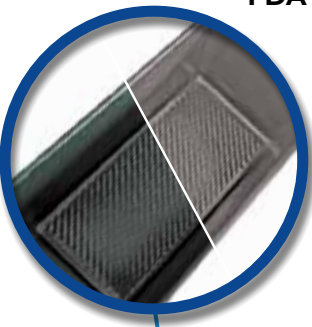

Verbreeders

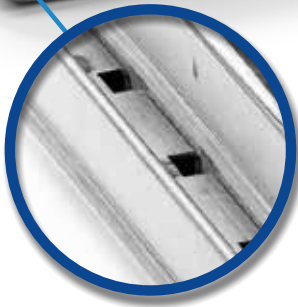

QR tracking

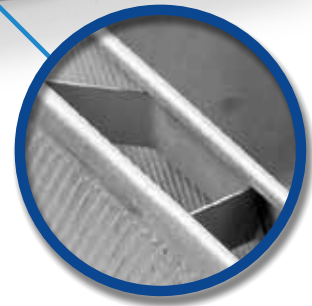

Tussenbruggen



Geschikt voor automatisering



Afstandhouders



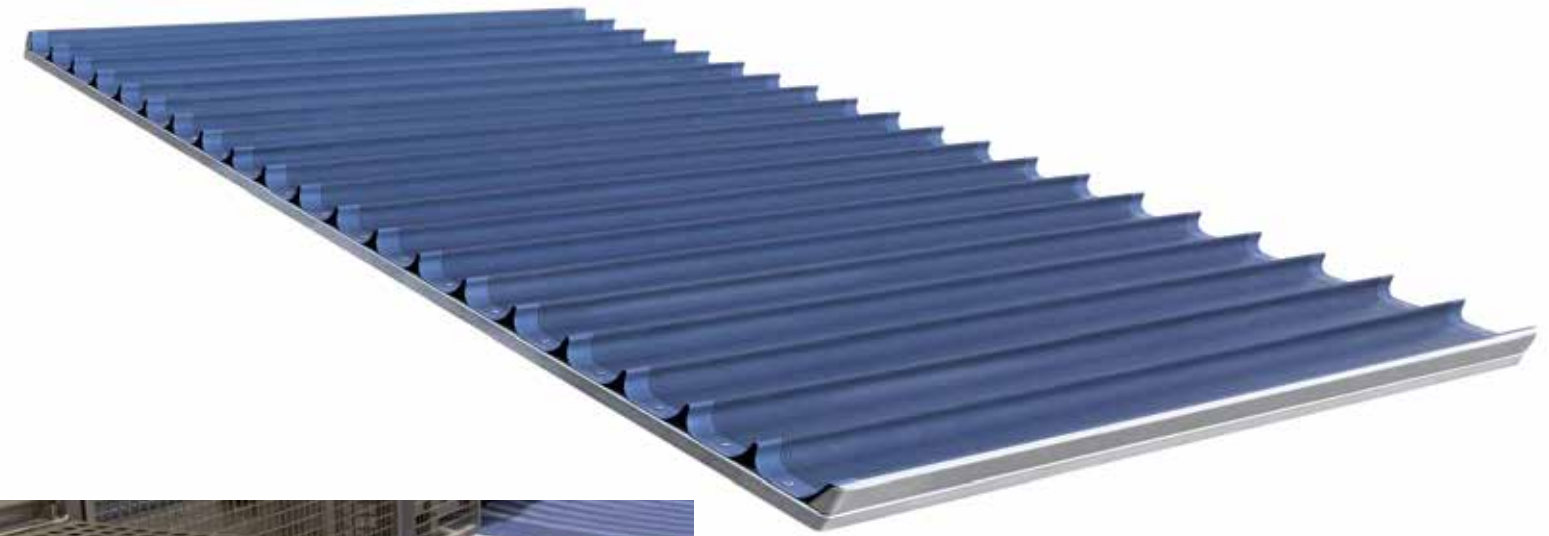

VERSCHILLENDE UITVOERINGEN



Van de goten

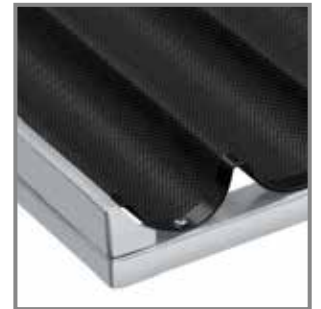

Frame RVS of aluminium



- **Frame gemaakt van RVS**
- **Voor geautomatiseerde lijnen (Mecatherm)**
- **Dek gemaakt van Aluminium met de mogelijkheid tot perforatie**
- **Lassen afgewerkt**
- **RVS popnagels**
- **Custom-made naar gewenste uitvoering**
- **Geschikt voor automatisering**
- **Traceerbaar d.m.v. QR code**
- **FDA Teflon coating of siliconen**

GEPRODUCEERD DOOR EVERBAKE



RVS popnagels

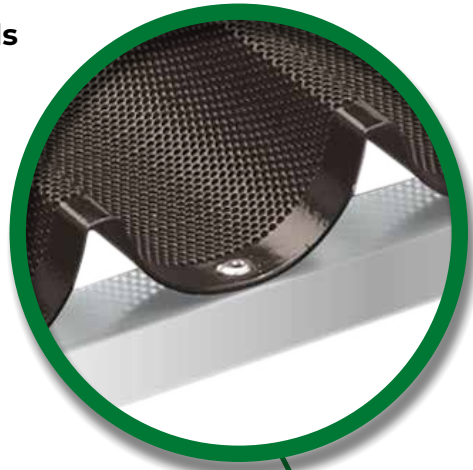

Ronde goten



QR tracking



Frame gemaakt van RVS koker



Keuze uit FDA Teflon coating of siliconen



- Bakplaten zijn geschikt voor automatisering
- RVS frame
- Bakoppervlakte gemaakt van aluminium (FDA Teflon coating of siliconen mogelijk)
- Verkrijgbaar in maten vanaf 800x600mm tot 2400x800mm

GEPRODUCEERD DOOR EVERBAKE

- **Alusteel of chroomstaal bakplaten geschikt voor automatisering**
- **FDA Teflon coating of siliconen mogelijk**
- **Stapelbaar**



VOORDELEN

- **Custom-made naar gewenste uitvoering geschikt voor automatisering**
- **Test platen om technische specificaties te controleren en te bevestigen**
- **FDA Teflon coatings en siliconen zijn gecertificeerd voor contact met voedsel (of voedselveiligheid)**

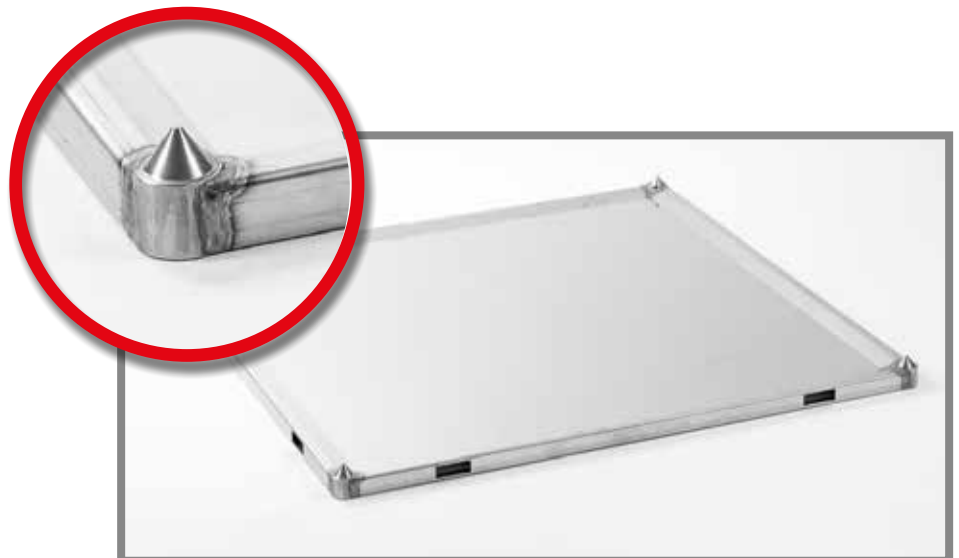

Hamburgerbun plaat



Muffin plaat

Onze coatings hebben uitstekende nonstick eigenschappen waardoor invetten van bakvormen in bijna alle gevallen overbodig is. De uitstekende lossingseigenschappen, hoge hittebestendigheid en zeer goede slijtvastheid resulteren in een lange levensduur. In nauw overleg met de opdrachtgevers wordt bepaald welke coating, in combinatie met het beschik-

bare budget, het meest optimaal is voor de gewenste gebruikdoeleinden. Ook biedt EverBake een goede oplossing voor het hercoaten van gebruikte materialen. Bij dit proces maakt EverBake, voor het verwijderen van de oude coatinglaag, gebruik van een moderne en milieuvriendelijke reinigingstechniek.

GEPRODUCEERD DOOR EVERBAKE



Alle soorten bakeware

Eenvoudig lossen producten

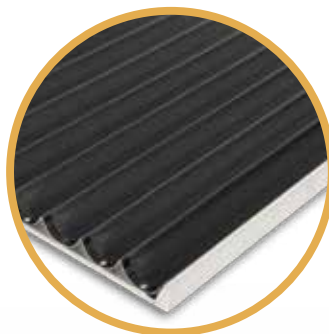

- Hoge hittebestendigheid
- Lange levensduur
- Slijtvast
- Hoge kwaliteit
- Uitstekende non-stick eigenschappen
- Voldoet aan strenge eisen voedsel- en warenwet

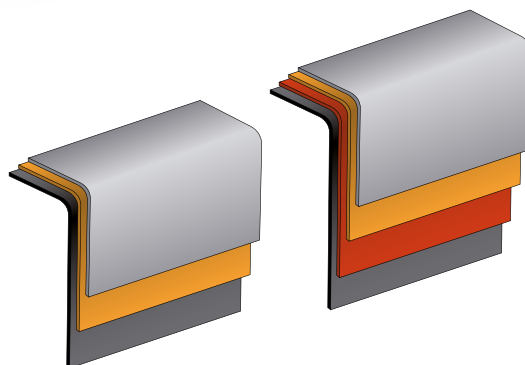

Tulbandkoppel



Busbroodkoppel

ZELA3000 TIJGERPAPMIXUNIT

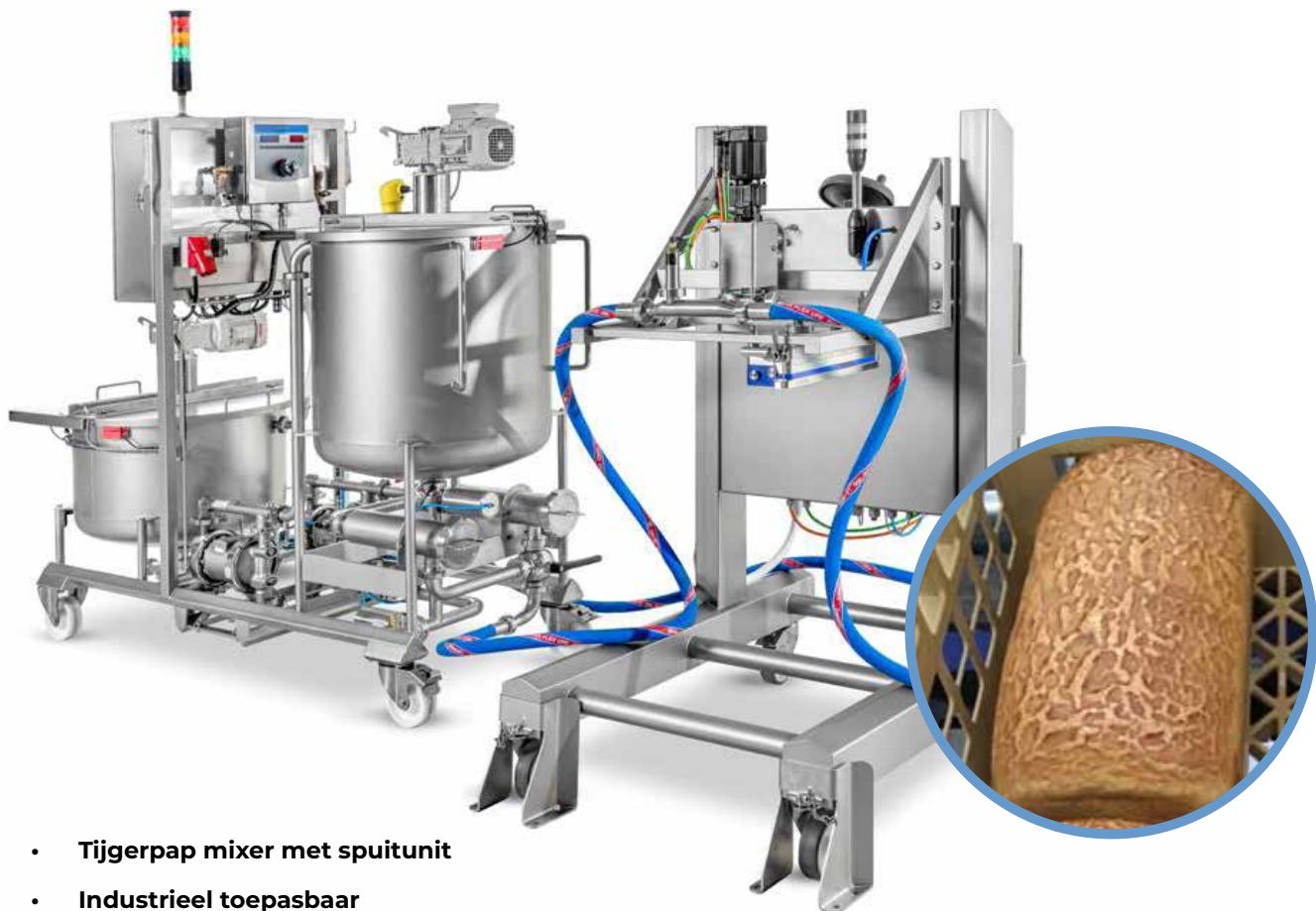

- **Tijgerpap mixer met spuitunit**
- **Industrieel toepasbaar**
- **Gemakkelijk schoon te maken**
- **RVS mengketel 165 liter**
- **RVS voorraadketel 270 liter**

GEPRODUCEERD DOOR EVERBAKE



ZELA2100 INVETMACHINE



- Geïntegreerd in een automatische productielijn
- Airmixsysteem
- RVS behuizing
- De spuitunit is verstelbaar in hoogte en d.m.v. verrijdbaar U-frame overal in de lijn op te nemen
- Automatisch vulsysteem (optioneel)



Nauwkeurig spraypatroon



Met filterunit

ZELA GLANS SPUITMACHINE



- Spoelfunctie
- Makkelijk te reinigen
- In te passen in ieder productieproces

HEUFT THERMISCHE OLIEOVENS



VOORDELEN THERMISCHE OLIE OVENS HEUFT

- Hoge Energiebesparing van minstens 25%
- Mogelijkheid om op elk ogenblik te switchen van verwarmingssysteem Gas – Stookolie – Elektriciteit of andere nieuwe energiebronnen zoals waterstof.
- Minder of totaal geen CO2 uitstoot (elektrische ketel)
- Zeer efficiënte oplossingen voor warmterecuperatie
- Uiterst compacte ovensystemen met een zeer kleine vloeroppervlakte
- De allerbeste kwaliteit voor zowel brood als zacht kleinbrood
- 24/7 dezelfde reproduceerbare bakkwaliteit
- Wij kunnen berekenen hoeveel u kan besparen met onze thermische olie ovens

**WIJ KOMEN GRAAG LANGS OM
UW ENERGIEBESPARING
TE BEREKENEN**



100% THERMISCHE OLIE

De verwarming van de ovens met thermische olie is dankzij de perfect reproduceerbare kwaliteit ondertussen dé standaard voor industriële bakkerijen. HEUFT heeft in meer dan 20 landen geautomatiseerde industriële grootovensyste-

men in bedrijf met uitstekende service en ondersteuning wereldwijd. Met bakoppervlakken tot 600m² integreerbaar in bestaande productielijnen biedt HEUFT haar klanten enorme mogelijkheden.



SCAN DE QR-CODE OM DE BROCHURE MET INDUSTRIËLE GROOTOVENSISTEMEN VAN HEUFT TE BEKIJKEN



HYBRIDE KETEL VOOR IEDERE ENERGIEBRON



Een groot voordeel van de HEUFT thermische olie ovens is dat deze 100% energieneutraal zijn. Op ieder moment kan er geswitcht worden van energiebron. Voor bakkers die veel elektriciteit opwekken door zonnepanelen betekent dat

het rendabel is om overdag voor de elektrische ketel te kiezen en 's nachts over te schakelen op gas. Het maakt niet uit met welke energiebron de thermische olie verwarmd wordt.

AARD-, BIO- EN VLOEIBAAR GAS

(BIO) ELEKTRICITEIT



100% ENERGIE NEUTRAAL
MAKKELIJK SWITCHEN VAN ENERGIEBRON



STOOKOLIE



WATERSTOF



HOUTPALLET

TURN KEY PROJECTEN



HEUFT Industry staat niet alleen voor krachtige industriële bakovens, maar ook voor projectplanning en ontwerp van complexe productielijnen. Busbrood, vloerbrood, plaatproducten, zachte broodjes, koeken, taarten, patisserie... noem het maar op. Wij hebben een oplossing voor uw specifiek product.

Samen met EverBake worden voor de Nederlandse markt individuele oplossingen ontwikkeld en in opdracht van de klant beheren en begeleiden we alle fasen van de implementatie. Met de juiste partners aan onze zijde hebben we wereldwijd talrijke automatische lijnen in gebruik genomen. En dit met grote voldoening van onze klanten!



Artisanale kwaliteitsproducten produceren op industrieel niveau



Volg EverBake Group ook op:



EverBake Group

Tel. +31(0)88 - 73 000 00

info@everbake.nl

www.everbake.nl

EVERBAKE
~ Since 1992 ~
Group